

0 601 348 103 / 170
Stand 38-12
Issue 00-02-19 **Fig./Abb. 1**

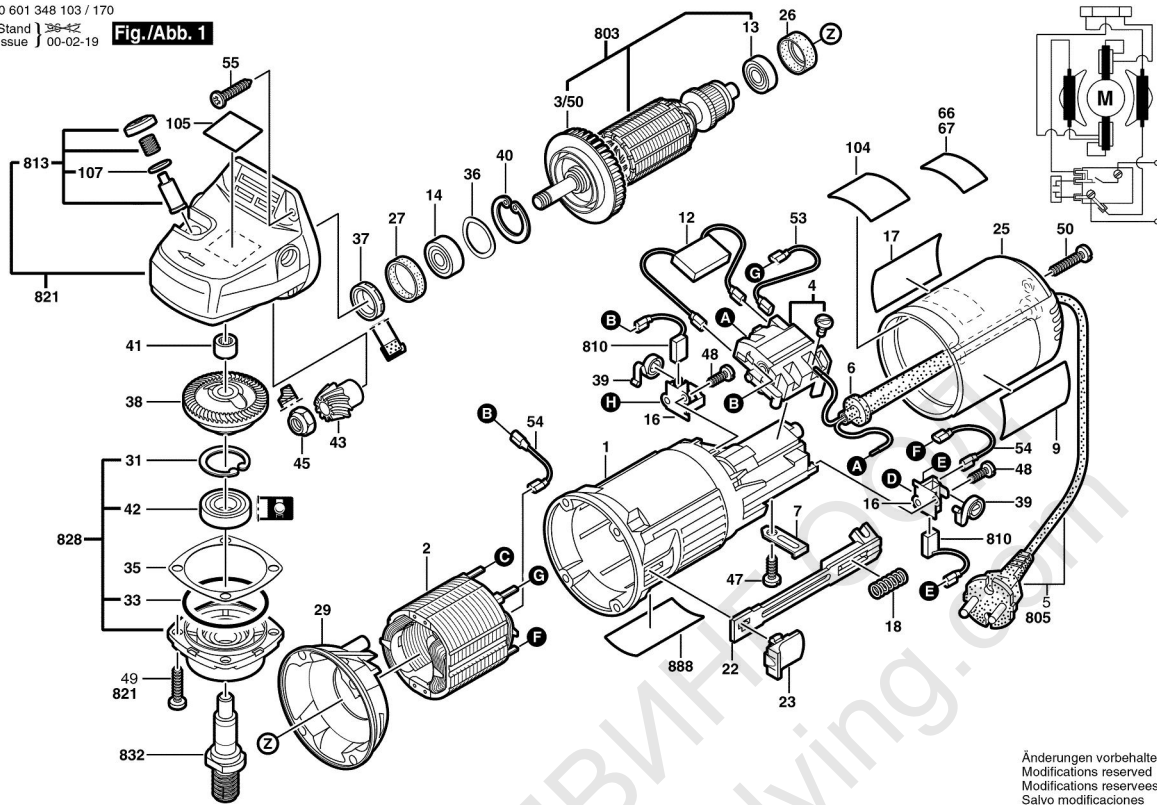

Änderungen vorbehalten
Modifications reserved
Modifications reserves
Salvo modificaciones

Моля, обърнете внимание: ремонтите, измененията и изпитването трябва да бъдат извършвани професионално. Трябва да бъдат спазвани указанията за безопасност съгласно IEC, EN, VDE, AFNOR и други валидни в съответната страна. Права за технически изменения и изменения на цената запазени. Информацията за продуктите и цените / цените групи се

Състояние: 25.8.1998

Поз.	Бр	Каталожен №	Обозначение	Указания/предшестве	PG	
1	1	1 605 108 151	КОРПУС НА	СИНЬО	25	T
2	1	1 604 220 272	КАБЕЛНА ОБУВКА	220-230V	32	T
3/50	1	1 606 610 121	ВЕНТИЛАТОР	.	11	T
4	1	1 607 200 086	ПУСКОВ	.	24	T
4/10	2	2 910 110 048	ВИНТ С ПЛОСКА	DIN 85-AM3x6-CUZN	10	T
6	1	2 600 703 013	НАКРАЙНИК ЗА	Ø 7,6-Ø 8,2x95 MM	12	T
7	1	1 601 302 017	ЗАХВАЩАЩА	.	10	T
9	1	1 601 110 784	ФИРМЕНА	СЛЪНЧЕВА СТРАНА	00	T
12	1	1 607 328 029	КОНДЕНЗАТОР	.	16	T
13	1	2 600 905 032	РАДИАЛЕН	7x19x6MM	19	T
14	1	1 600 905 011	РАДИАЛЕН	Ø8xØ22x7 MM	18	T
16	2	2 601 323 021	ЧЕТКОДЪРЖАЧ	.	11	T
17	1	1 601 110 781	ФИРМЕНА	.	00	T
18	1	1 604 611 026	ПРИТИСКАЩА	.	10	T
22	1	1 602 319 002	ПЪЛЪГАЧ	.	11	T
23	1	1 602 026 057	РЪКОХВАТКА ЗА	ЧЕРНО	11	T
25	1	1 600 508 010	КАПАК НА КОРПУС	СИНЬО	18	T
26	1	1 600 502 020	ГУМЕНА ВТУЛКА	.	11	T
27	1	1 600 206 025	Gummiring	.	12	T
29	1	1 601 328 005	ДИФУЗЬОР	.	12	T
31	1	2 916 660 013	ЗЕГЕРКА	DIN 472-32x1,2MM	11	T
33	1	3 600 210 124	O-Ring	46x1,1 MM ЧЕРВЕНО	11	T
35	1	1 600 136 010	КОМПЕНСАЦИОНН	0,20 MM ДЕБЕЛ	10	T
35	1	1 600 136 011	КОМПЕНСАЦИОНН	0,30 MM ДЕБЕЛ	10	T
35	1	1 600 136 012	КОМПЕНСАЦИОНН	0,10 MM ДЕБЕЛ	10	T
36	1	1 600 150 011	ПРУЖИННА ШАЙБА	.	10	T
37	1	1 600 290 016	РАДИАЛЕН	.	12	T
38	1	1 606 333 601	КОРОНА	Z=36	22	T
39	2	1 604 652 013	СПИРАЛНА	.	11	T
40	1	2 916 660 009	ЗЕГЕРКА	DIN 472-25x1,2MM	13	T
41	1	1 600 910 018	ИГЛЕН ВТУЛКА	Ø8xØ12x8 MM	16	T
42	1	1 600 905 006	РАДИАЛЕН	12x32x10	24	T
43	1	1 606 333 242	КОНУСНО ЗЪБНО	Z=11	31	T
45	1	1 603 300 016	ШЕСТОСТЕНН	M7, SW10	11	T
47	1	2 910 211 018	ЦИЛИНДРИЧЕН	DIN 7971-ST3,9x13-F	10	T
48	4	2 910 211 005	ЦИЛИНДРИЧЕН	DIN 7971-ST2,9x9,5-F	10	T
49	4	1 603 435 026	РЕЗБОНАРЕЗЕН	.	11	T
50	1	2 910 211 021	ЦИЛИНДРИЧЕН	DIN 7971-ST3,9x22-F	10	T
53	1	1 604 448 016	СВЪРЗВАЩ	.	10	T
54	1	1 604 448 016	СВЪРЗВАЩ	.	10	T

Поз.	Бр	Каталожен №	Обозначение	Указания/предшестве	PG	
55	4	2 912 401 021	ЦИЛИНДРИЧЕН	DIN7981-ST3,9x22-C-Z	10	T
105	1	1 601 110 470	УКАЗАТЕЛНА	.	11	T
107	1	1 600 210 044	O-Ring	4x1 MM СИНЬО	10	T
650/30	1	1 607 950 052	ДВУЩИФТОВ КЛЮЧ	.	15	Z
650/50	1	2 605 703 014	ШАЙБА ЗА ФЛАНЕЦ	Ø22,3xØ42MM	21	T
650/50/20	1	1 600 210 039	O-Ring	20,35x1,78 MM	10	Z
652/20	1	2 910 022 197	ЦИЛИНДРИЧЕН	DIN 84-M 6x16-8.8	00	Z
652/20	1	2 910 141 197	ВИНТ С ГЛАВА С	DIN 912-M6x16-8.8	10	T
700	1	1 607 000 172	К-Т РЕЗЕРВНИ	Ø 125 MM	00	Z
700/10	1	1 605 510 113	ПРЕДПАЗЕН	Ø 125 MM	00	Z
700/10/20	1	2 910 022 197	ЦИЛИНДРИЧЕН	DIN 84-M 6x16-8.8	00	Z
700/10/20	1	2 910 141 197	ВИНТ С ГЛАВА С	DIN 912-M6x16-8.8	10	T
700/20	1	1 608 135 004	ВОДЕЩА ПЕТА	.	00	Z
700/20/30	2	2 910 281 158	ВИНТ С ПЛОСКА	DIN 603-M 5x16	11	Z
700/20/40	2	2 915 191 105	КРИЛЧАТА ГАЙКА	M 5 DIN 315-G-5	00	Z
700/20/50	2	1 604 643 004	ПРИТИСКАЩА	.	00	Z
700/30	1	1 907 950 006	ЪГЛОВ	DIN 911-SW5	15	T
750/10	1	1 602 025 024	СПОМАГАТЕЛНА	M10	00	Z
750/10	1	2 602 025 067	СПОМАГАТЕЛНА	M10, Ø 32,5x105	16	T
750/20	1	1 603 340 040	ЗАСТОПОРЯВАЩА	M14	00	Z
752	1	1 605 510 117	ПРЕДПАЗЕН	Ø 125 MM (5")	00	Z
753	1	1 603 340 027	ГАЙКА ЗА БЪРЗО	M14, SDS-CLIC	39	T
803	1	1 604 010 429	КОТВА С	220-230V	39	T
805	1	1 607 000 227	ЗАХРАНВАЩ КАБЕЛ	EU 4,15m 2 x 1,0mm F	31	T
810	1	1 607 014 116	ЧЕТКИ-КОМПЛЕКТ	.	23	T
813	1	1 607 000 253	БУТОН	ЧЕРНО	12	T
821	1	1 605 806 480	КОРПУС НА	.	35	T
828	1	1 607 000 936	ЛАГЕРЕН ФЛАНЕЦ	.	29	T
832	1	1 607 000 944	МОДУЛ РЕЗЕРВНИ	.	29	T
888	1	1 601 106 032	ТАБЕЛКА	26x52 MM	13	T

0 601 348 103 / 170
Stand | | **Fig./Abb. 2**
Issue | 00-02-19

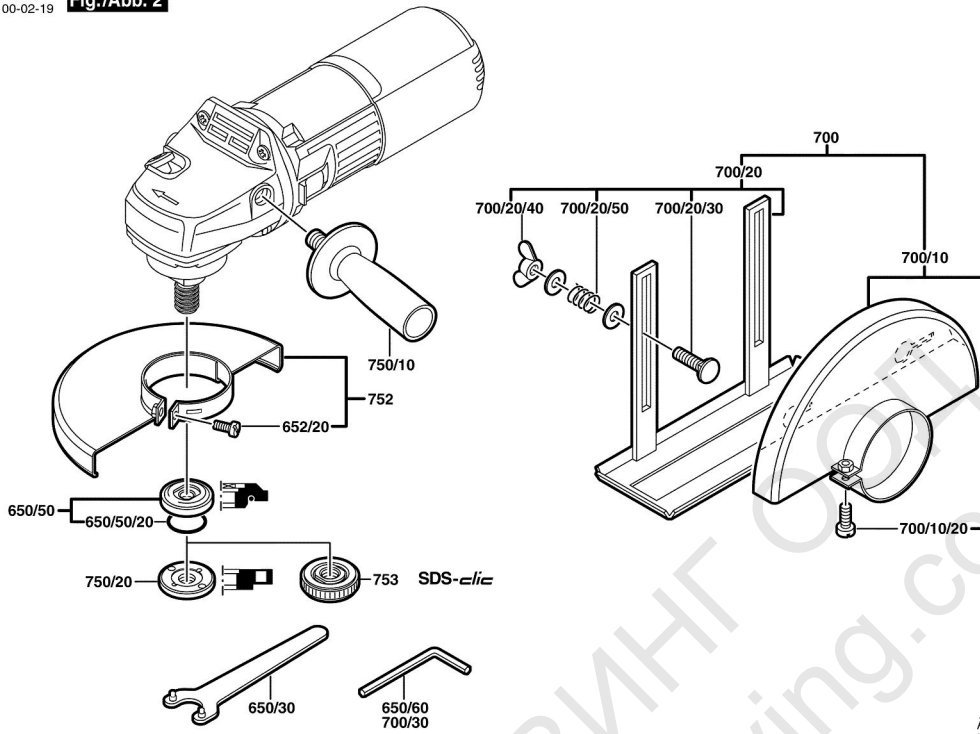

Änderungen vorbehalten
Modifications reserved
Modifications reserves
Salvo modificaciones

Моля, обърнете внимание: ремонтите, измененията и изпитването трябва да бъдат извършвани професионално.
 Трябва да бъдат спазвани указанията за безопасност съгласно IEC, EN, VDE, AFNOR и други валидни в съответната страна.
 Права за технически изменения и изменения на цената запазени. Информацията за продуктите и цените / Ценовите групи се

Състояние: 25.8.1998

Поз.	Бр	Каталожен №	Обозначение	Указания/предшестве	PG

Поз.	Бр	Каталожен №	Обозначение	Указания/предшестве	PG